



TENWAYS

AGO X

GEBRUIKERSHANDLEIDING

Energieke stadsrit

ZOEK JE TAAL

Scan de QR-code voor toegang tot de gebruikershandleidingen in het Duits, Nederlands, Frans, Italiaans en Spaans.

Gebruikershandleidingen in het Engels, Duits, Nederlands, Frans, Italiaans en Spaans zijn ook beschikbaar via de **TENWAYS App**.

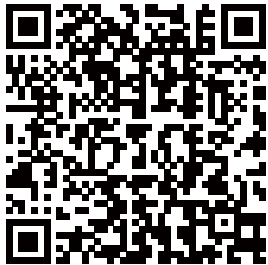

QR-code

INDEX

JE TENWAYS E-BIKE MONTEREN

Checklist gereedschapsdoos	01
Fietsstructuur en onderdelen	02
Montagestappen	04

SCHERMBEWERKINGEN

Schermgrootte	19
Functies en parameters	20
Knoppen	21
Bedieningsmethoden	22
Gebruikersmenu	26

FIETSGEBRUIK

Verbinding maken met de TENWAYS-app	31
Voor je eerste rit	32
Routineonderhoud	33
Framecode	36

BELANGRIJKE HERINNERINGEN

Garantie	38
Veelgestelde vragen	39
Waarschuwingen	40

CHECKLIST GEREEDSCHAPSDOOS

Gereedschapsdoos

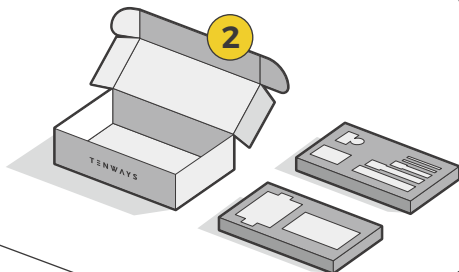

Accudoos

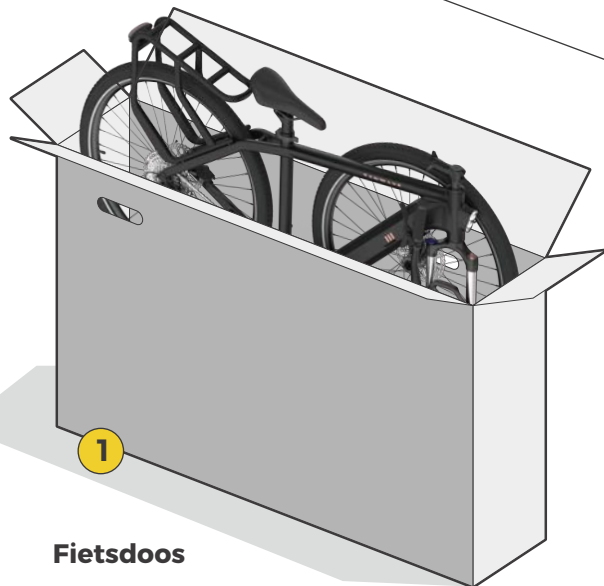
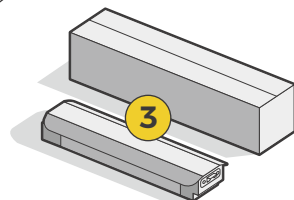

Fietsdoos

Gereedschap

- Inbussleutel nr. 3
- Inbussleutel nr. 4
- Inbussleutel nr. 5
- Moersleutel nr. 10
- Moersleutel nr. 15
- Kruiskopschroevendraaier

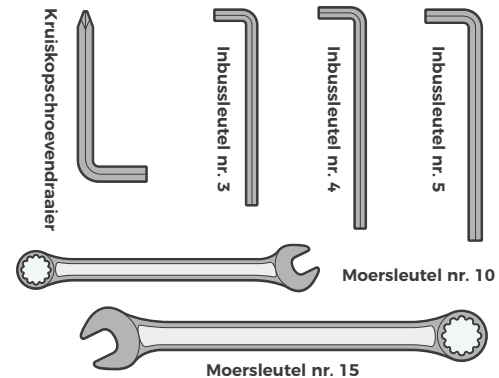

Accessoires

- Ladegerät und Adapter
- Fahradpedale L
- Fahradpedale R
- Tragbare Luftpompe
- Vordere & hintere Reflektoren

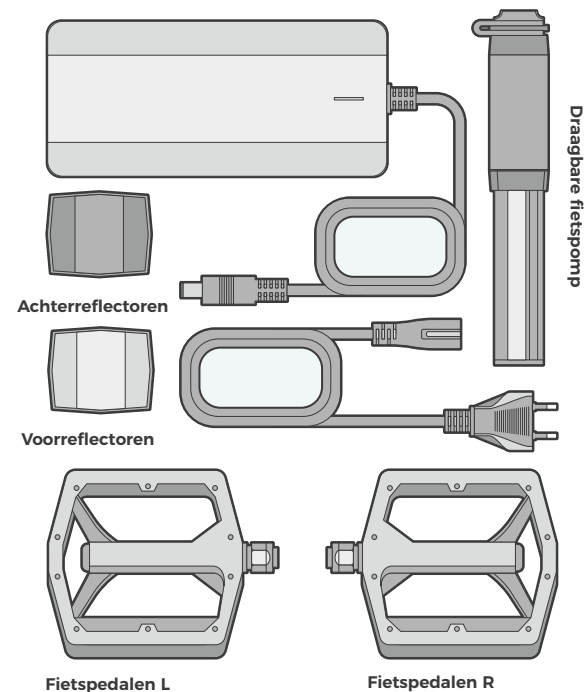

FIETSSTRUCTUUR EN ONDERDELEN



JE TENWAYS E-BIKE MONTEREN

01.
HET STUUR INSTALLEREN

02.
HET VOORWIEL VERWIJDEREN

03.
DE STANDAARD MONTEREN

04.
VERWIJDER DE SNELSPANNER VAN
DE VOORVORK EN INSTALLEER HEM OP
HET VOORWIEL

05.
HET VOORWIEL INSTALLEREN

06.
HET VOORSPATBORD INSTALLEREN

07.
DE ACCU INSTALLEREN

08.
DE PEDALEN INSTALLEREN

09.
DE HOOGTE VAN HET ZADEL INSTELLEN

10.
DE REFLECTOREN INSTALLEREN

01 . HET STUUR INSTALLEREN

**Benodigd gereedschap:
Inbussleutel nr. 4**

01
Houd de voorvork met één hand naar beneden en draai de stuurpen naar voren, verwijder vervolgens de voorste bevestiging met Inbussleutel nr. 4.

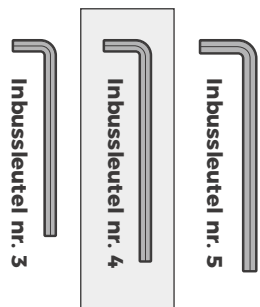

01 . HET STUUR INSTALLEREN

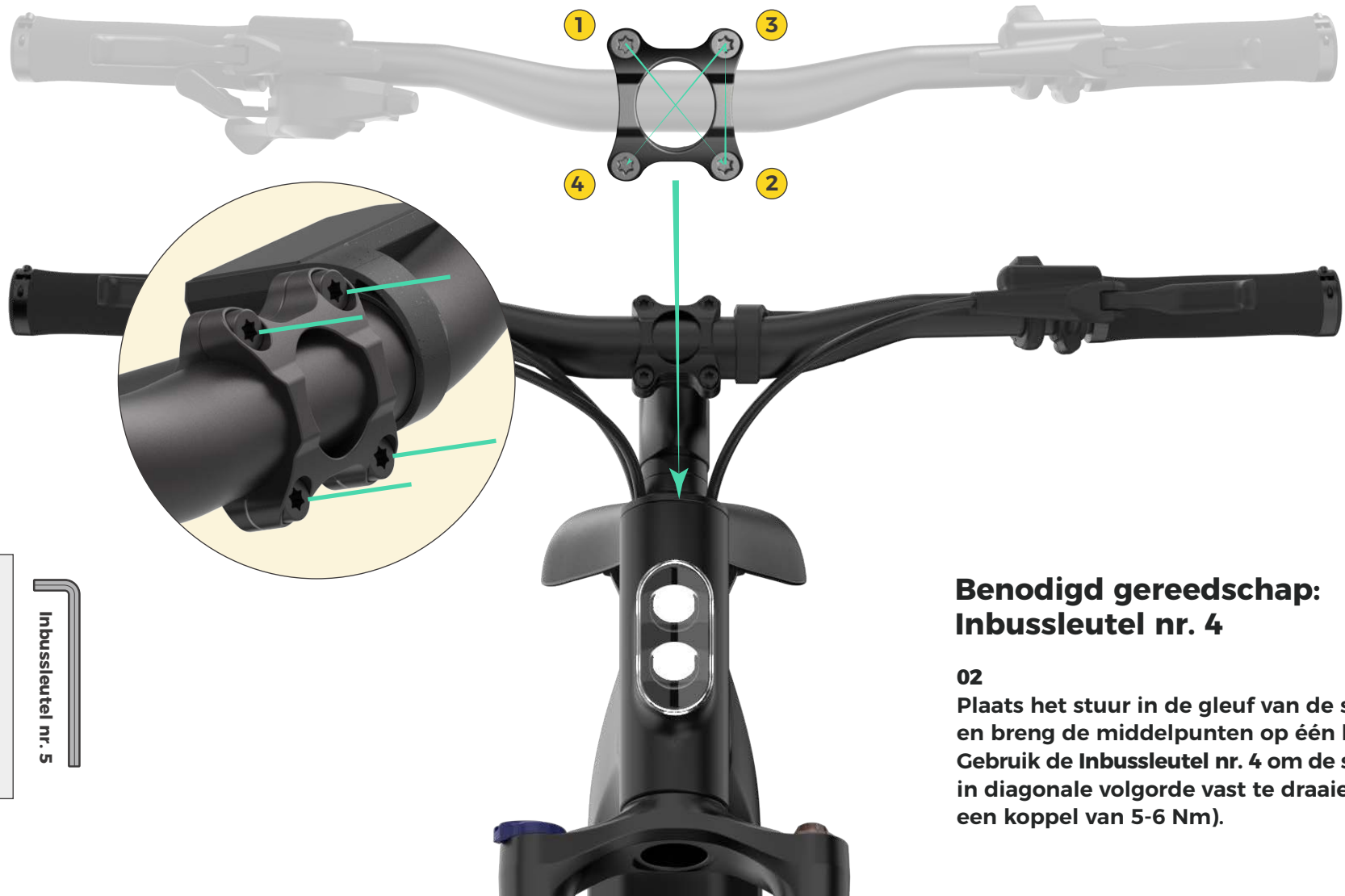

Inbussleutel nr. 3

Inbussleutel nr. 4

Inbussleutel nr. 5

**Benodigd gereedschap:
Inbussleutel nr. 4**

02
Plaats het stuur in de gleuf van de stuurpen en breng de middelpunten op één lijn. Gebruik de Inbussleutel nr. 4 om de schroeven in diagonale volgorde vast te draaien (met een koppel van 5-6 Nm).

01 . HET STUUR INSTALLEREN



Benodigd gereedschap: Inbussleutel nr. 4

03

Pas de richting van het balhoofdstel aan en gebruik de Inbussleutel nr. 4 om de schroeven bij de stuurpen en de voorvork aan te draaien (met een koppel van 5-6 Nm).

04

Stem de kleuren van de kabelconnectors op elkaar af en sluit de schermkabels aan.

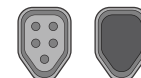

Let op: Sluit alleen kabelconnectors van dezelfde kleur aan. Verbinding tussen kabelconnectors van verschillende kleuren kan de fiets beschadigen.

02. HET VOORWIEL VERWIJDEREN

Verwijder het voorwiel en de plastic beschermkappen aan beide kanten van het wiel.

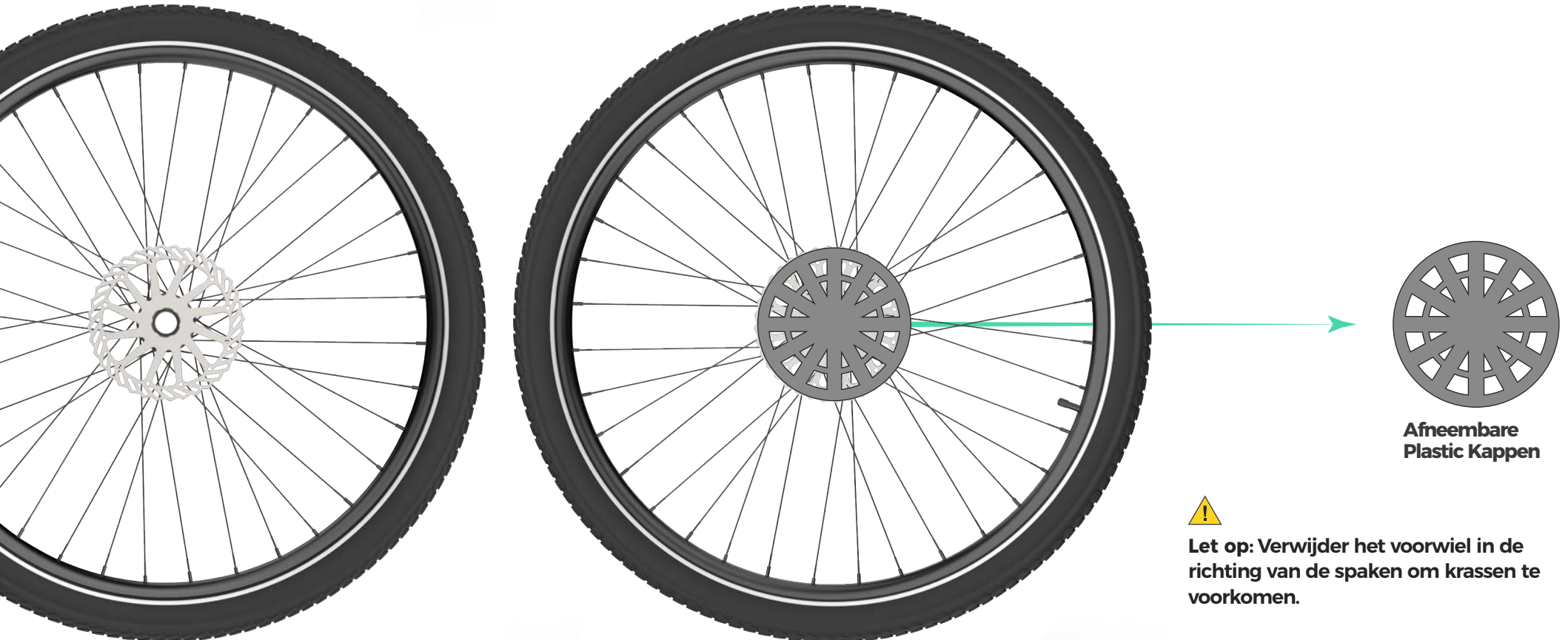

03. DE STANDAARD MONTEREN

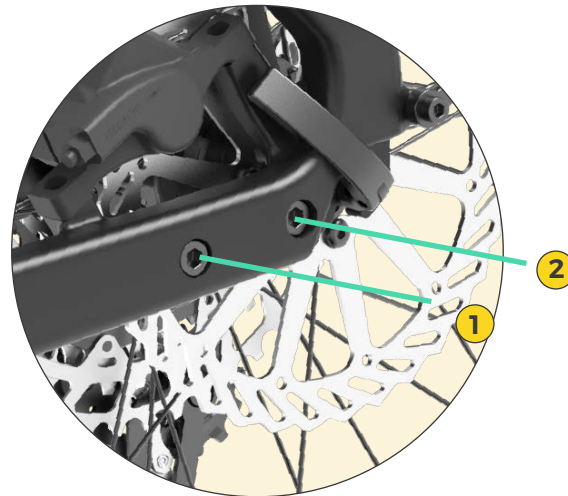

Benodigd gereedschap: Inbussleutel nr.5 en nr.4

01
Gebruik de Inbussleutel nr. 5 om de standaard aan het frame te bevestigen met een koppel van 9-12 Nm.

02
Pas de lengte van de standaard aan met de Inbussleutel nr. 4 (aanbevolen wordt de lengte van de standaard maximaal aan te passen); het koppel moet 5-7 Nm bedragen.



04. VERWIJDER DE SNELSPANNER VAN DE VOORVORK EN INSTALLEER HEM OP HET VOORWIEL

01
Draai de moer los en verwijder de snelspanner.

02
Verwijder het verpakkingsmateriaal van de snelspanner.

03
Monteer de snelspanner op het voorwiel in de richting getoond in de afbeelding. Draai vervolgens de moer vast.

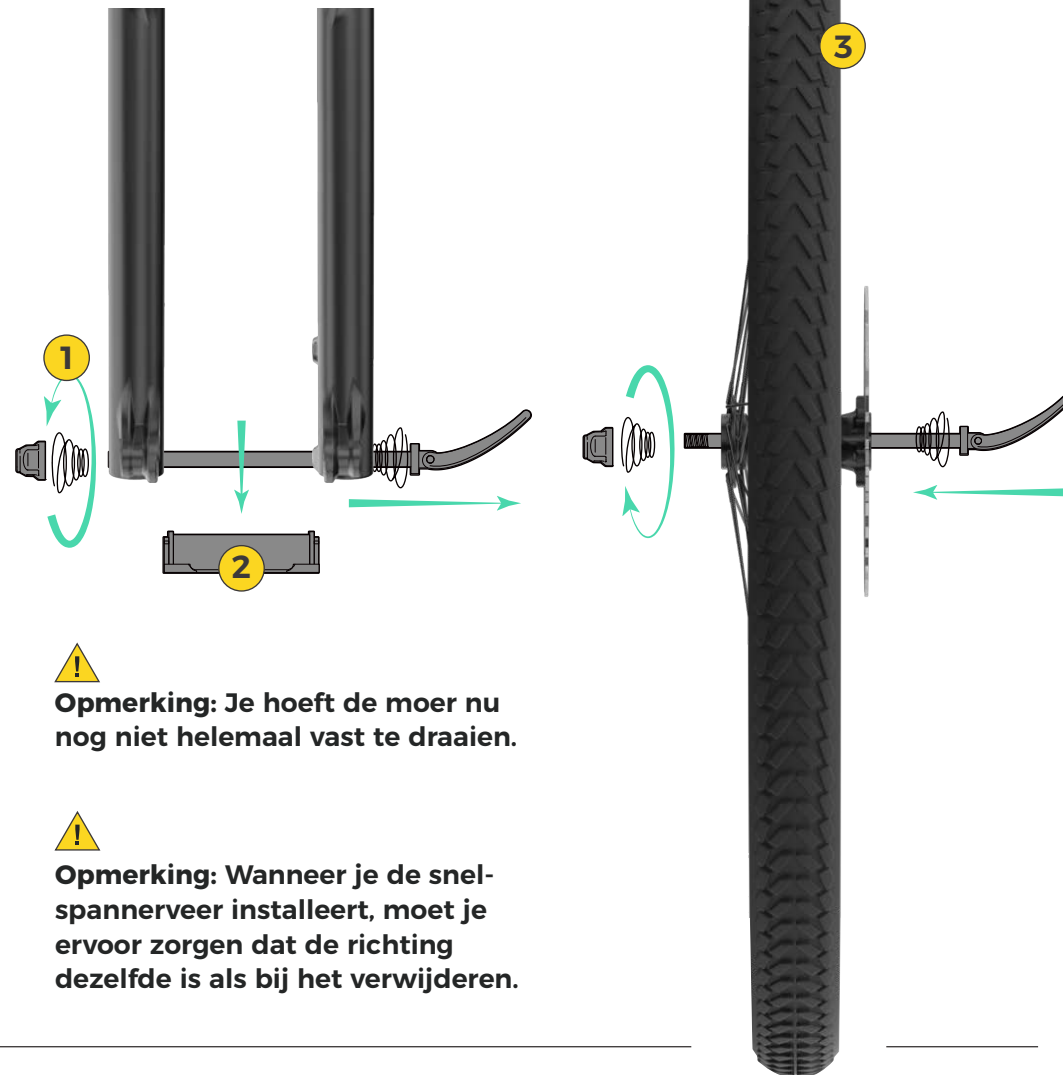
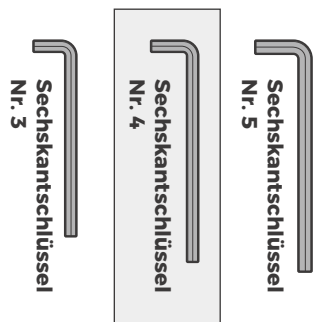

05. HET VOORWIEL INSTALLEREN

Benodigd gereedschap:
Inbussleutel nr. 5

01

Zet de snelspanhendel in de open positie en verwijder de beschermbladen van de remklemmen. Leid de voorvork naar het voorwiel; zorg ervoor dat het voorwiel gecentreerd is en de remschijf zich in het midden van de remklemmen bevindt.

02

Draai de moer van de snelspanner vast en draai hem vervolgens zo ver mogelijk dicht, zoals weergegeven in de afbeelding.



05. HET VOORWIEL INSTALLEREN

Benodigd gereedschap: Inbussleutel nr. 5

03

Duw de e-bike heen en weer en gebruik de rem om te controleren of het voorwiel wiebelt. Zo ja, stap 2 herhalen totdat je voldoende weerstand voelt bij het sluiten van de snelspanhendel.

04

Draai het voorwiel met de hand en controleer of er wrijving is.

Inbussleutel nr. 3

Inbussleutel nr. 4

Inbussleutel nr. 5



Opmerking: Deze stap is heel belangrijk. Volg de instructies zorgvuldig op. (Bewaar de beschermbladen van de remmen op een veilige plaats voor toekomstig gebruik).

06. HET VOORSPATBORD INSTALLEREN

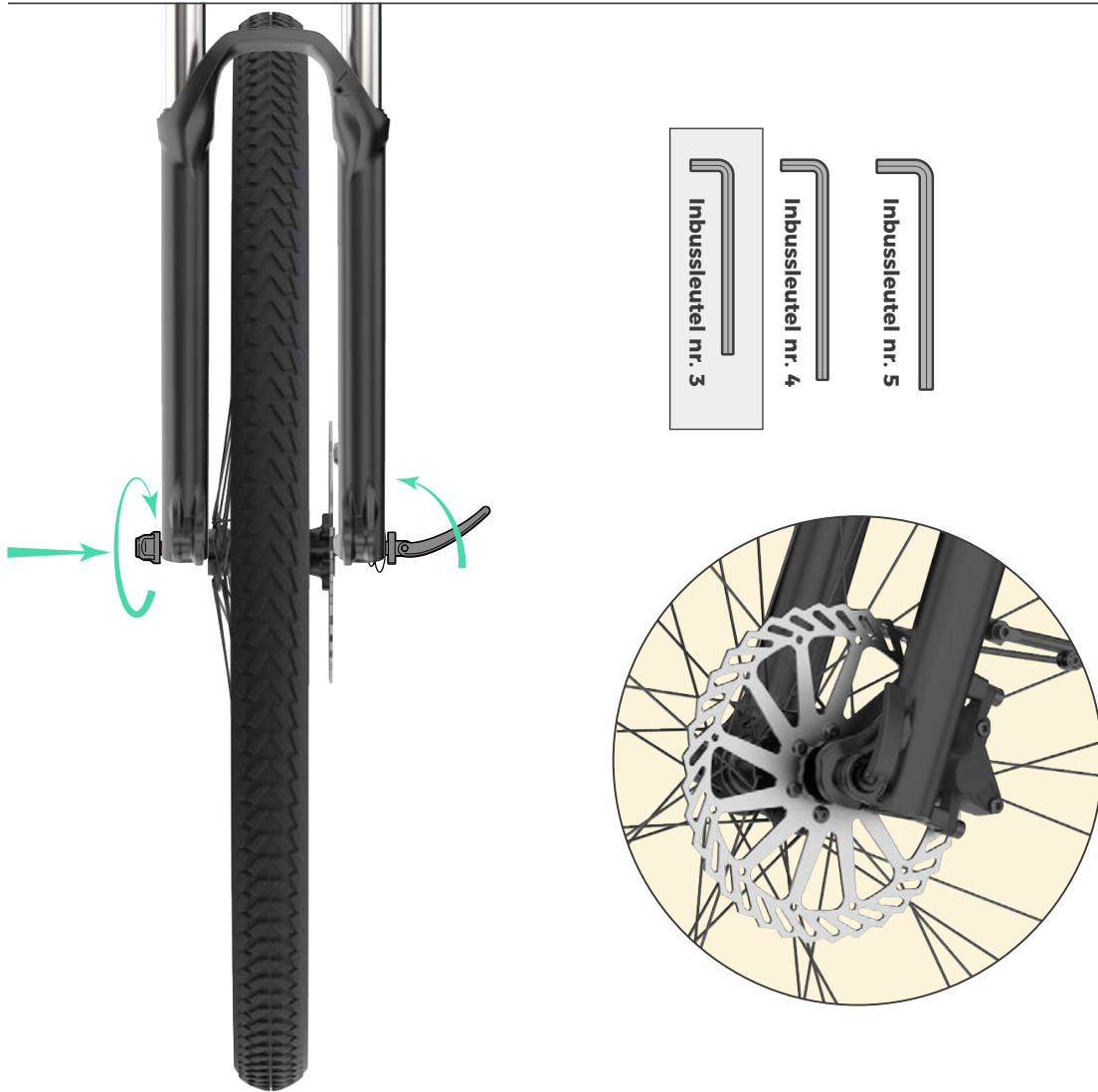

Benodigd gereedschap: Inbussleutel nr. 5

05

Zo ja, de onderstaande stappen volgen om aanpassingen te maken:

- Gebruik de Inbussleutel nr. 5 om de montagebouten van de remklemmen iets los te draaien, zodat ze een beetje kunnen bewegen.
- Trek de voorrem 3 tot 5 keer in.
- Houd de hendel van de voorrem vast en draai de montagebouten van de remklemmen aan.
- Draai het voorwiel met de hand en luister of je een geluid van wrijving hoort.
- Als er wrijving hoorbaar is, draai dan de montagebouten van de remklemmen los.
- Stel de positie van de remklemmen met de hand bij om de schijf te centreren en draai de schroeven weer vast.

06. HET VOORSPATBORD INSTALLEREN



Vooraanzicht



Zijaanzicht



**Benodigd gereedschap: 1
Inbussleutel nr.4 en nr.5**

01

Stel de afstand tussen het spatbord en de band af en gebruik vervolgens de Inbussleutel nr. 5 om het spatbordprofiel aan de voorvork te bevestigen. De koppel moet 8-10 Nm zijn.

02

Gebruik Inbussleutel nr. 4 om de spatbordsteunen te bevestigen. De koppel moet 3-4 Nm zijn.



07. DE ACCU INSTALLEREN



01
Kantel en schuif de onderkant van de accu in de accuhouder, en druk daarna de bovenkant met de hand omhoog.

02
U hoort een klik wanneer de accu goed vastzit.



08. DE PEDALEN INSTALLEREN

Benodigd gereedschap: Moersleutel 15mm

01

Let op het verschil tussen de linker- en rechterpedalen. De rechter- en linkerpedalen zijn met een R en een L gemarkeerd. Het rechterpedaal wordt gebruikt voor de kant met het crankstel, terwijl het linkerpedaal voor de andere kant wordt gebruikt.

02

Draai het rechterpedaal naar rechts en het linkerpedaal naar links vast.

03

Als je grote weerstand voelt, stop dan met het aandraaien van de pedalen. Vervolgens richt je de pedalen opnieuw uit en installeer je ze opnieuw.



Opmerking: Gebruik geen geweld met het installeren als je grote weerstand voelt.

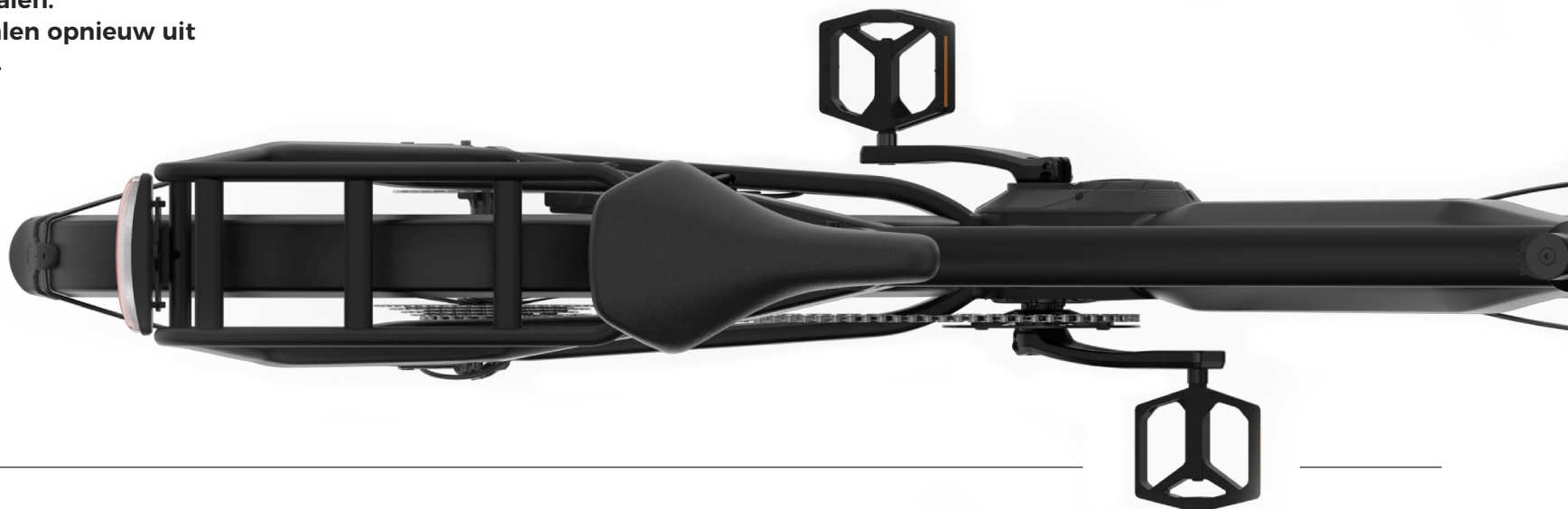

Moersleutel 15mm



09. DE HOOGTE VAN HET ZADEL INSTELLEN

Open de zadelstangklem, stel het zadel op de juiste hoogte in en vergrendel de klem.

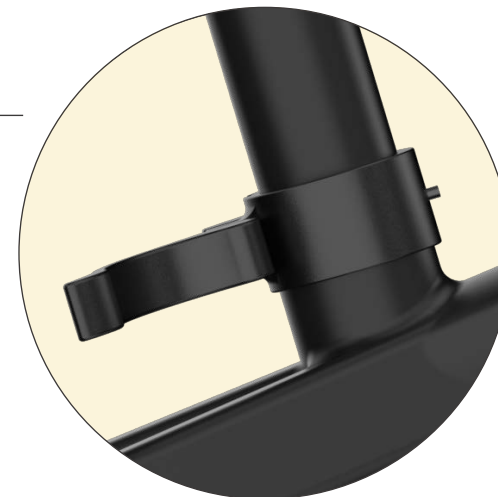

Hinweis:

a. De hoogte van de zitstang mag de gemarkeerde veiligheidslijn niet overschrijden.

b. De hoogte van de zadelstang is bij volledige plaatsing op het minimum ingesteld.



10. DE REFLECTOREN INSTALLEREN

**Benodigd gereedschap:
Kruiskopschroevendraaier**

01

Let op het verschil tussen de voorste en de achterste reflector. De achterste reflector is rood, de voorste is wit.

02

Gebruik de Phillips kopschroevendraaier om de achterreflector aan de zadelstang en de voorreflector aan het stuur te bevestigen.

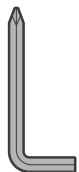
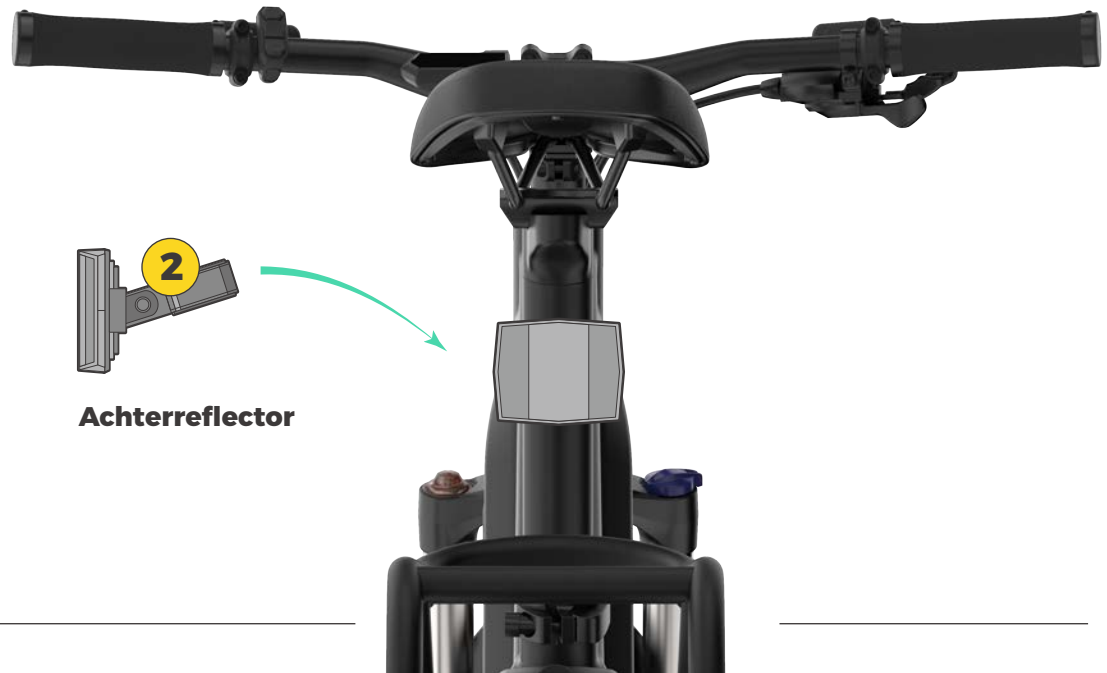

Kruiskopschroevendraaier

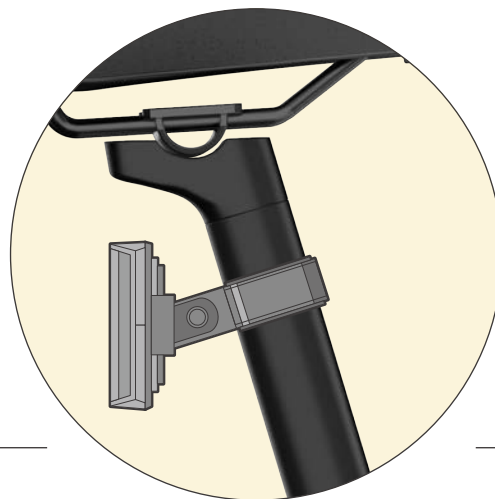

SCHERMBEWERKINGEN

01.
SCHERMGROOTTE

02.
FUNCTIES EN PARAMETERS

03.
KNOPPEN

04.
BEDIENINGSMETHODEN

05.
GEBRUIKERSMENU



01 . SCHERMGROOTTE

Bovenaanzicht



Zijaanzicht

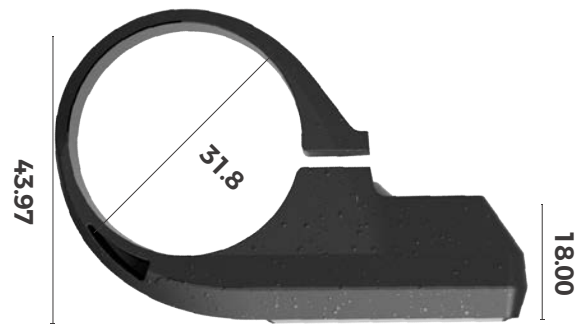

Vooraanzicht

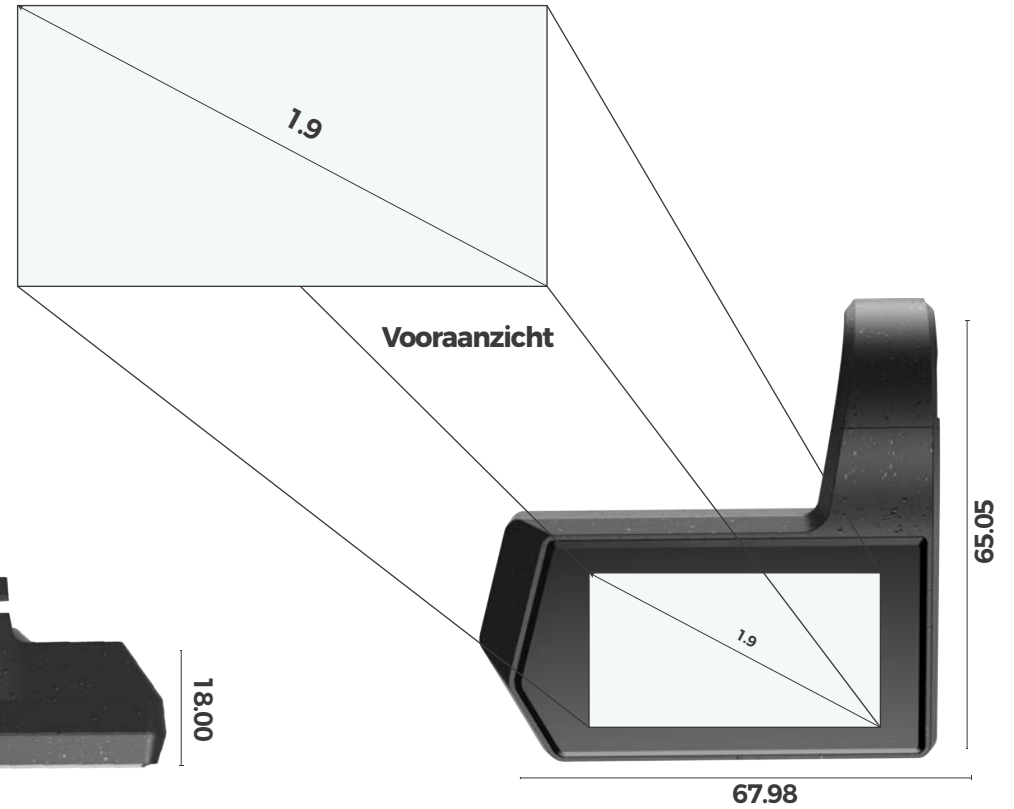

02. FUNCTIES EN PARAMETERS

Het scherm toont gewone rijgegevens en statistische resultaten en biedt de volgende functies:

- Real-time snelheid, maximale snelheid en gemiddelde snelheid
- Accuvermogen
- Ondersteuningsmodus
- ODO en TRIP
- Rittijd
- Verbrande calorieën
- Lichtindicaties
- Schakelen tussen metrische en Engelse eenheden
- Foutcode
- Achtergrondverlichting aanpassen
- Autom. uit-tijd
- Type-C USB-poort (5V / 1000 mA)
- App-verbinding en gegevenssynchronisatie

03. KNOPPEN

Knop	Naam	Funcies
⏻	[Aan/uit]-knop	<ol style="list-style-type: none">1. Zet het scherm aan/uit.2. De functie bevestigen.
+	Knop [+]	<ol style="list-style-type: none">1. Parameters aanpassen.2. Zet het licht aan/uit3. Menubewerkingen
-	Knop [-]	<ol style="list-style-type: none">1. Parameters aanpassen.2. De assistentiefunctie in-/uitschakelen.3. Menubewerkingen

[Aan/uit]-knop



Knop [+]

Knop [-]



04. BEDIENINGSMETHODEN



Opmerking: Beschouw de in deze handleiding vermelde schermbewerkingen als referentie, aangezien de werkelijke interface lichtjes kan verschillen als de software later wordt bijgewerkt. Als je vragen heeft, stuur dan een e-mail naar support@tenways.com.

4.1 Zet het scherm aan/uit

Als het scherm is geconfigureerd met een toegangscode, houd dan de [Aan/uit]-knop ingedrukt en voer de juiste toegangscode in om toegang te krijgen tot de logo-interface; de rij-interface verschijnt na 2 seconden.

Als het scherm niet is geconfigureerd met een toegangscode, houd je de [Aan/uit]-knop ingedrukt om toegang te krijgen tot de logo-interface; de rij-interface verschijnt na 2 seconden.

Houd in ingeschakelde toestand de [Aan/uit]-knop om het scherm uit te schakelen.

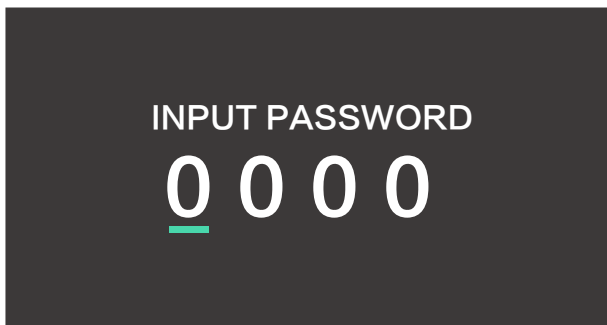

04. BEDIENINGSMETHODEN

4.2 Rij-interface

Op deze interface worden rijparameters weergegeven:

Bluetooth indicator

Tijd in HH:MM

Vermogensbalk

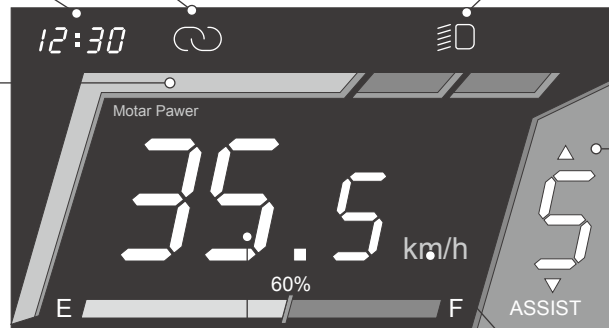

Voorlichtindicator

Ondersteuningsmodus
Versnelling van
ondersteuningsmodus
(0 tot 5)

Real-time snelheid Bereik:
0.0 tot 99.9

Eenheid (de standaard
is "km/h". Dit kan
worden omgeschakeld
naar "mph").

Druk op de [Aan/uit]-knop.

Akkustand

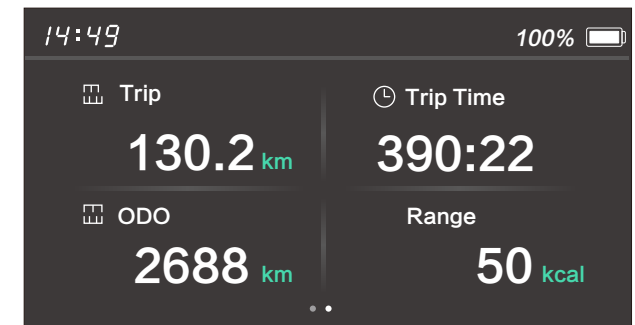
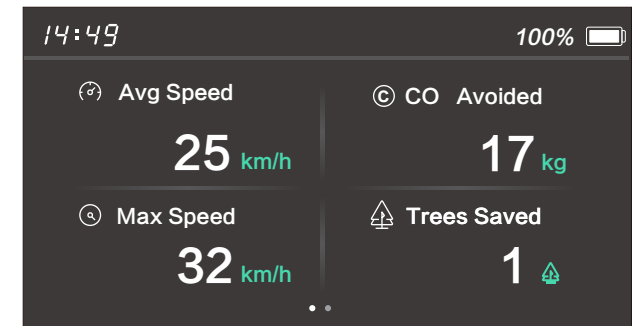
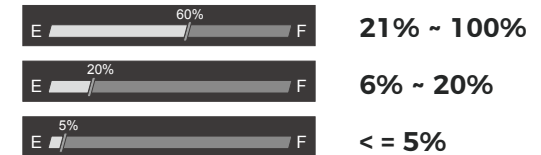

04. BEDIENINGSMETHODEN

4.3 De PAS-niveaus wijzigen

Klik op [+] of [-] knop om tussen PAS-niveaus te schakelen.

Houd de [-] knop ingedrukt om de "6km/h" wandelmodus te openen, en laat deze knop los om de modus te verlaten.



4.4 De lichten "ON/OFF" zetten

Houd de knop [+] 2 seconden ingedrukt om de verlichting "ON/OFF" te zetten.



4.5 De kilometerstand opnieuw instellen

Houd de [Aan/uit]-knop en de knop [+] tegelijkertijd ingedrukt om de kilometerstand opnieuw in te stellen.

De maximumsnelheid, gemiddelde snelheid, totale rijtijd en totaal aantal calorieën worden ook gereset wanneer de kilometerstand wordt gereset.

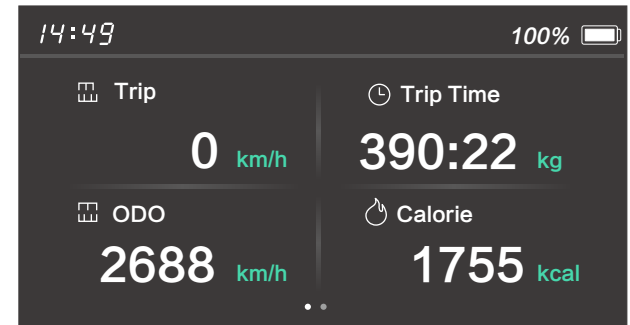

04. BEDIENINGSMETHODEN

4.6 Foutcodes

Veel voorkomende foutcodes (De volgende informatie is slechts ter referentie. Als je een foutcode ziet, neem dan contact op met TENWAYS via support@tenways.com):

Beschrijving	Foutcode
De stroom is abnormaal of de MOS-buis is beschadigd	Overcurrent Error
Problemen met het stuur	Throttle Hall Error
Verlies van motorvermogen	Motor Phase Error
Abnormale hall-signalen van de motor	Motor Hall Error
Problemen met de remmen	Brake Error
Onderspanning	Undervoltage Warning
Communicatiefouten	Communication Error

Houd de knoppen [+] en [-] tegelijkertijd 1s ingedrukt om de gebruikersmenu-interface te openen. Op deze interface kun je de snelheidslimiet, geveenseenheden, automatische uitschakeltijd en de helderheid van de achtergrondverlichting instellen.

Het systeem keert automatisch terug naar de rij-interface als er langer dan 60 seconden geen bewerking wordt uitgevoerd op de gebruikersmenu-interface.

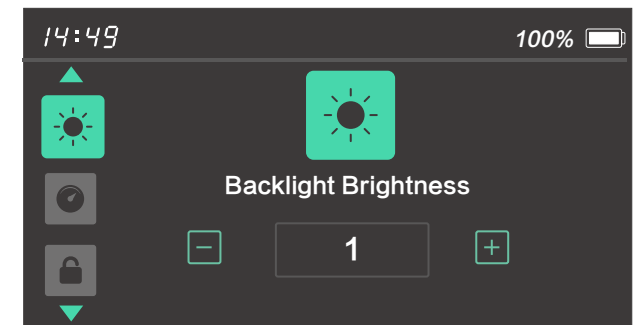

05. GEBRUIKERSMENU

5.1 De kilometerstand wissen

Druk na het openen van de menu voorbeeldinterface op de [Aan/uit]-knop om het wissen van de ritgegevens te bevestigen.

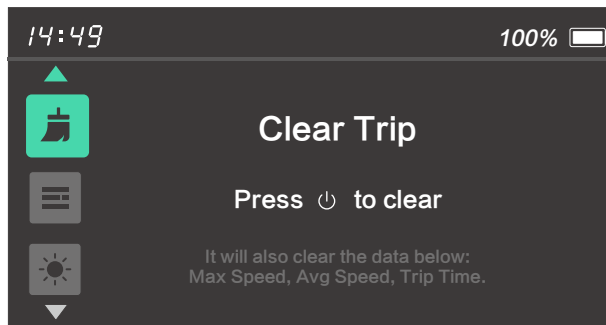

5.2 Einstellungen der Einheiten

Druk na het openen van de menu voorbeeldinterface op de [Aan/uit]-knop om dit menu-item te openen en klik vervolgens op de knop [+] of [-] om te schakelen tussen "km/h" en "mph".

Druk op de [Aan/uit]-knop om de instelling te bevestigen en op te slaan, en schakel naar de volgende menu-interface.

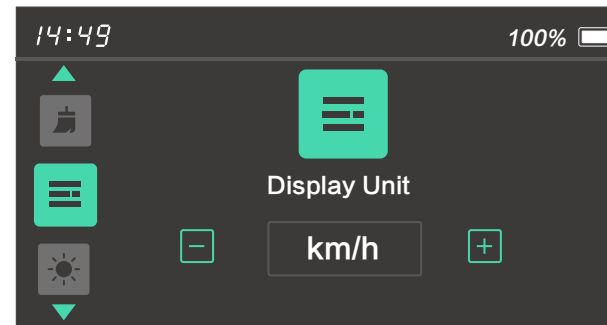

5.3 Instellingen helderheid schermverlichting

Nadat je de voorbeeldinterface van het menu hebt geopend, druk je op de [Aan/uit]-knop om dit menu-item te openen en klik je vervolgens op de knop [+] of [-] om de helderheid in te stellen op "AUTO", 1, 2, 3, 4 of 5. "AUTO" betekent automatische achtergrondverlichting.

Druk op de [Aan/uit]-knop om de instelling te bevestigen en op te slaan, en schakel naar de volgende menu-interface.

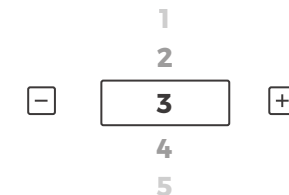
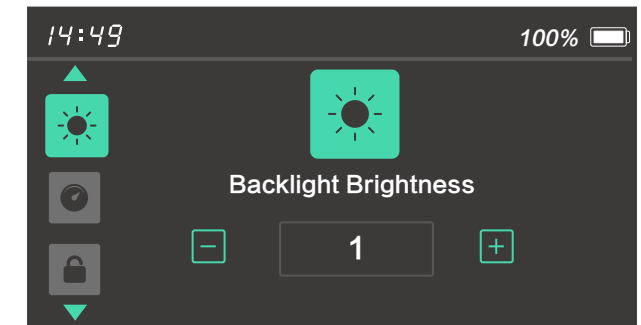

05. GEBRUIKERSMENU

5.4 De automatische uitschakeltijd instellen

Nadat je de voorbeeldinterface van het menu hebt geopend, druk je op de [Aan/uit]-knop om dit menu-item te openen en klik je vervolgens op de knop [+] of [-] om de automatische uitschakeltijd in te stellen op een waarde tussen 0 minuten en 99 minuten. "OFF" betekent dat de automatische uitschakeling is uitgeschakeld.

Druk op de [Aan/uit]-knop om de instelling te bevestigen en op te slaan, en schakel naar de volgende menu-interface.

5.5 Instellingen automatisch voorlicht

Druk na het openen van de menu voorbeeldinterface op de [Aan/uit]-knop om dit menu-item te openen, en klik vervolgens op de [+] of [-] knop om te kiezen uit "ON / OFF".

Druk op de [Aan/uit]-knop om de instelling te bevestigen en op te slaan, en schakel naar de volgende menu-interface.

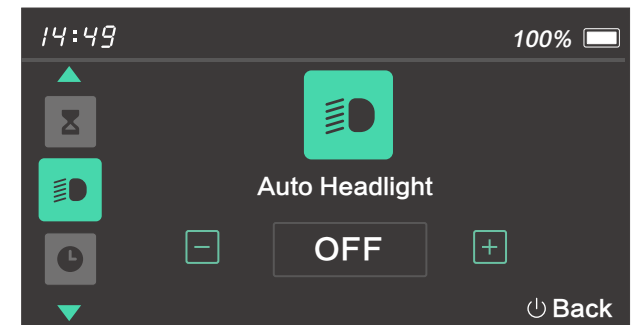
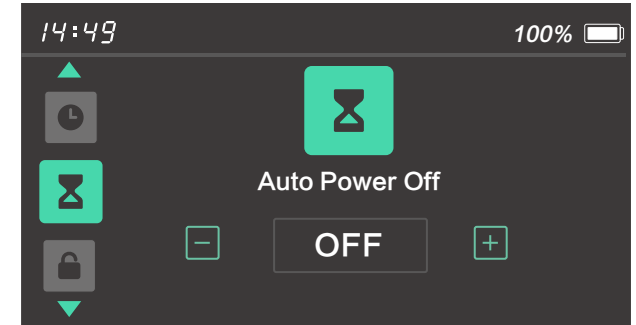

05. GEBRUIKERSMENU

5.6 Instellingen gebruikerswachtwoord (instelbaar)

Nadat je de voorbeeldinterface van het menu hebt geopend, druk je op [Aan/uit]-knop om dit menu-item te openen, klik je op de knop [+] of [-] om de optie "Password" te selecteren en drukt je op de [Aan/uit]-knop om het item "Password" te openen en "ON" of "OFF" te selecteren. Druk op de [Aan/uit]-knop om de aanpassing te bevestigen en af te sluiten.

Wanneer de optie "Password" op "ON" staat, druk je op de [Aan/uit]-knop om het item Wachtwoord wijzigen te openen en het huidige wachtwoord te wijzigen vanaf het eerste cijfer. Wanneer het eerste cijfer "1" begint te knipperen, klik je op de knop [+] of [-] om een getal van 0 tot 9 te selecteren. Druk op de [Aan/uit]-knop om de instelling te bevestigen en naar het tweede cijfer te gaan. Herhaal de handeling om het gehele wachtwoord te wijzigen.

Selecteer "Back" om de interface voor het instellen van het gebruikerswachtwoord te verlaten.

[Aan/uit]-knop



Knop [+]

Knop [-]

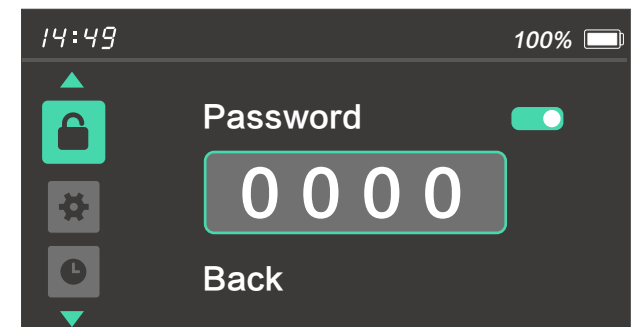
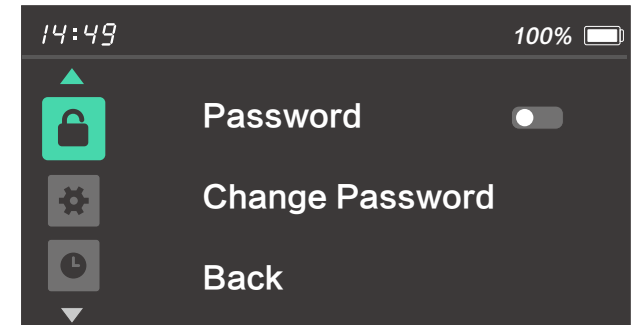

Opmerking: De optie "Password" wordt alleen weergegeven op de interface van het gebruikersmenu wanneer het wachtwoord is geconfigureerd in het geavanceerde menu.

05. GEBRUIKERSMENU

5.7 Systeeminformatie

De systeeminformatie, zoals de softwareversie, wordt weergegeven nadat je de voorbeeldinterface van het menu hebt geopend.

5.8 Tijdinstellingen

Nadat je de menu voorbeeldinterface heeft geopend, druk je op de [Aan/uit]-knop om dit menu-item te openen. Klik op de knop [+] of [-] om een waarde te selecteren van 00 tot 23 na het uur knippert. Druk op de [Aan/uit]-knop om de instelling te bevestigen en naar de minuten te gaan, en klik op de knop

[+] of [-] om een waarde van 00 tot 59 te selecteren. Druk op de [Aan/uit]-knop om de instelling te bevestigen en op te slaan, en schakel naar de volgende menu-interface.

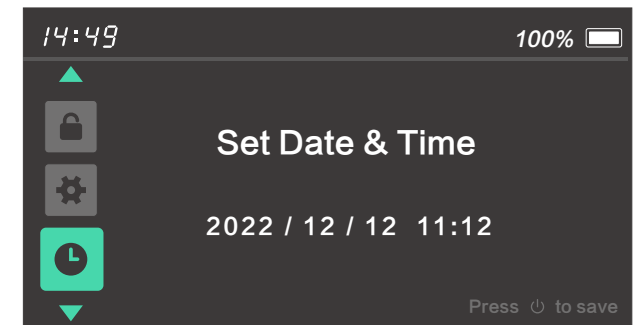
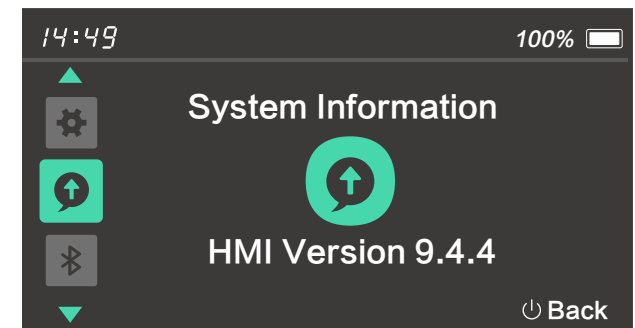

FIETSGEBRUIK

01.
VERBINDING MAKEN MET DE TENWAYS-APP

02.
VOOR JE EERSTE RIT

03.
ROUTINEONDERHOUD

04.
FRAMECODE

01 . VERBINDING MAKEN MET DE TENWAYS-APP

1. Schakel de Bluetooth-functie van je telefoon in.
2. Open de TENWAYS-app.
3. Klik op "Register", en scan de QR-code op het frame. De QR-code bevindt zich bij de trapas onderaan de onderbuis van het frame.
4. Vul de kleur en hoogte van zadelstang van je e-bike in en geef je e-bike een naam.
5. Zet het scherm van je e-bike aan en voer het wachtwoord in.
6. Je e-bike is verbonden automatisch met onze TENWAYS-app 10s later!

02. VOOR JE EERSTE RIT

Laad de accu op tot 100% voor je eerste rit.

- Bij het opladen van je e-bike:
 1. Laad de e-bike binnenshuis op en voorkom blootstelling aan direct zonlicht, regen of sneeuw.
 2. Gebruik alleen de TENWAYS lader om de fiets op te laden.
 3. Houd rekening met de omgevingstemperatuur. De beste omgevingstemperatuur voor de lader is 20 °C tot 25 °C. Een lagere temperatuur kan leiden tot onvoldoende opladen, terwijl een hogere temperatuur kan leiden tot overladen.
 4. Het wordt aanbevolen de lader onmiddellijk los te koppelen nadat de e-bike volledig is opgeladen om overladen van de accu te voorkomen.
 5. Wanneer je de lader gebruikt om de accu op te laden, sluit je de lader aan op de laadpoort van de accu en vervolgens op het stopcontact. Om de lader te verwijderen, moet je eerst de stekker van de lader uit het stopcontact halen en vervolgens het andere uiteinde van de lader loskoppelen van de acculaadpoort.
- Controleer de bandenspanning met de hand of met een bandenspanningsmeter en zorg ervoor dat de spanning tussen 40-65 PSI of 2,8-4,5 bar is.
- Controleer of de transmissieketting correct aan het kettingblad en het freewheel hangt (de ketting kan tijdens het transport naar buiten vallen vanwege de aanwezigheid van een achterderailleur). Alvorens met je e-bike op de weg te rijden, dien je je ervan te vergewissen dat de plaatselijke verkeersregels worden nageleefd, bijvoorbeeld die betreffende de fietsuitrusting, de controlelampen en de reflectoren. Zorg ervoor dat je de juiste beschermingsmiddelen draagt. Draag altijd een helm en zorg ervoor dat je zicht helder is.
- Als het zadel goed is ingesteld, moet het op heuphoogte staan.
- Controleer en zorg ervoor dat de snelspanners van het voorwiel, het stuur, de remmen, de pedalen en andere onderdelen van de e-bike goed vastzitten voordat je gaat rijden.
- De reminstellingen verschillen per land / regio. Controleer welke remhendel op welke rem werkt, en als dat niet overeenkomt met je gewoonten, raden wij je aan een expert te vragen de instellingen te wijzigen, zodat je de voor- en achterwielen goed kunt remmen als je plotseling moet stoppen. Gebruik de remmen als je tijdens het rijden problemen ondervindt (rem gelijktijdig met twee wielen af om zo snel mogelijk te kunnen stoppen).
- Controleer het stuur; het stuur heeft een cruciale invloed op het remmen en de rijveiligheid.
- Wij raden je aan een geschikte verzekering af te sluiten voor het rijden met fietsen of e-bike in je regio. Zo kunt je snel contact opnemen met je verzekeringsmaatschappij of -agentschap om voldoende bescherming te krijgen bij een ongeval.

03. ROUTINEONDERHOUD

Dagelijkse inspecties

Controleer voordat je gaat rijden of de schroeven in de volgende belangrijke onderdelen goed zijn aangedraaid:

- 1.Schroeven tussen de stuurstang en de voorvork
- 2.Schroeven tussen het stuur en de stuurstang
- 3.Schroeven tussen de remhendel en het stuur
- 4.Schroeven tussen de remklemmen en het frame of de voorvork
- 5.Schroeven tussen de schijven en de trapas

Gebruik het bijgeleverde gereedschap om losse schroeven aan te draaien. Nadat alle schroeven vóór de eerste rit goed zijn aangedraaid, controleer je na 200 km of ze nog steeds dezelfde bevestigingskracht hebben. Controleer na de eerste 200 km de schroeven na elke 1000 km. Het wordt aanbevolen om elke 600 km te controleren of de schroeven goed vast zitten als je vaak onder moeilijke wegomstandigheden rijdt.

Dagelijks reinigen

- Gebruik een doek of grote borstel om stof te verwijderen als er niet veel modder op je e-bike zit.
- Als er veel modder op je e-bike zit, gebruik dan een borstel met zeepwater om het te verwijderen. Afspoelen met een schoon water en afdrogen met een zachte doek.
- Breng 2 tot 3 druppels smeermiddel aan op elk schakel draaipunt nadat de ketting is schoongemaakt en gedroogd.
- Controleer de mate van slijtage van de remblokken nadat je ze hebt schoongemaakt om te controleren of ze voor in goede staat zijn. Vervang ze onmiddellijk als ze versleten zijn.
- Het wordt aanbevolen om de e-bike schoon te maken nadat je er ongeveer 200 km op hebt gereden. Je moet de e-bike eerst schoonmaken voordat je hem in de stalling zet als je van plan bent er lange tijd niet op te rijden.



Opmerking: Maak de fiets niet schoon met een waterpistool onder hoge druk, aangezien dit de mechanische draaipunten en de mechanische montageonderdelen kan beschadigen.

03. ROUTINEONDERHOUD

Onderhoud van de accu

Bedrijfs- en opslagtemperaturen van de accu.

De bedrijfstemperatuur van de lithiumaccu is 0°C tot 30°C. Het wordt aanbevolen de lithiumaccu te bewaren in een omgeving waar de temperatuur 0°C tot 25°C is met 65 ±20% RH. De omgevingstemperatuur heeft invloed op de prestaties van lithiumaccu's. Maak je geen zorgen als de prestaties van de accu afnemen bij koud weer. De accu zal weer normaal werken als de temperatuur stijgt.

Indien mogelijk moet de accu niet boven 95% worden opgeladen of onder 10% worden ontladen, omdat dit de levensduur van de accu kan verkorten.

Een redelijk laad- en ontlaadschema kan versnelde verslechtering of beschadiging van de accu tegengaan.

Houd het vermogen op 50% tot 70%, controleer de toestand van de accu om de 2 maanden om schade door overontlading te voorkomen, laad de accu om de 3 maanden op en ontlad hem als hij lange tijd niet wordt gebruikt.

De remmen onderhouden

De nieuwe remblokken en remschijven hebben relatief gladde oppervlakken. De remwerking zal verbeteren nadat je 100 km hebt gereden of 3 tot 5 keer hebt geremd op lange afdalingen wanneer de oppervlakken ruw zijn.

Controleer de schroeven tussen de remhendel en het stuur, evenals de schroeven tussen de remklemmen en het frame of de voorvork:

1. Controleer of deze schroeven nog steeds goed vastzitten wanneer je 200 km met de e-bike hebt gereden.
2. Controleer de bevestigingen na de eerste 200 km om de 1.000 km.
3. Het wordt aanbevolen om de bevestiging van de schroeven om de 600 km te controleren als je vaak op slechte wegen rijdt.

De slijtagegraad van de remblokken moet worden gecontroleerd nadat je 1.000 km op normale wegen hebt gereden, of 600 km op slechte wegen. De blokken moeten onmiddellijk worden vervangen als ze voor twee derde of meer zijn versleten.

Als je voelt dat de remmen duidelijk los zitten, maar de slijtagegraad van de remblokken nog acceptabel is en er geen teken is van oliekkage op de remmen, neem dan contact op met een professionele fietsenmaker en vraag technici om het smeermiddel bij te vullen.

Neem contact op met een erkende reparateur en vraag de technici een diagnose te stellen en de oorzaak te verhelpen van eventueel abnormaal geluid tijdens het rijden dat aanhoudt nadat je eventuele olie van de remblokken en schijven hebt verwijderd.

03. ROUTINEONDERHOUD

Professioneel onderhoud

Het wordt aanbevolen om 2 tot 3 keer per kwartaal, of na elke 1.000 km, onderhoud te laten uitvoeren door een erkende reparateur. Bij dergelijk onderhoud moeten de volgende punten worden gecontroleerd:

- Prestaties van de hydraulische remmen.
- De bevestigingen van schroeven, vooral die tussen de remschijven en de trapas, in belangrijke onderdelen.
- De slijtagegraad van de onderdelen van de voorvork.
- De slijtagegraad van het kettingwiel, het freewheel en de ketting.
- De slijtagegraad van de voorste naafagers.
- De slijtagegraad van de pedaaldraaipunten.
- Smering van interne draaipunten om de soepelheid van draaipunten in kettingwiel, freewheel, voorvorkonderdelen, voornaafagers, trapas, pedalen en andere onderdelen te garanderen.
- De slijtagegraad van de banden.
- De staat van bevestiging van de accu, controller, motor, kilometer-teller en andere elektronische onderdelen.

04. FRAMECODE

De framecode, die de vorm heeft van een QR-code, bevindt zich bij de trapas onderaan de onderbuis van het frame.

Je kunt de QR-code met je telefoon scannen om de 16-18-cijferige framecode te zien. Je kunt de framecode gebruiken om een verzekering af te sluiten.

Vermeld je framecode wanneer je contact met ons opneemt voor advies.

BELANGRIJKE HERINNERINGEN

**01.
GARANTIE**

**02.
VEELGESTELDE VRAGEN**

**03.
WAARSCHUWINGEN**

01 . GARANTIE

Dit product is goedgekeurd voor de relevante certificering van EN15194-2017 voor elektrisch ondersteunde fietsen.

Vanaf de datum van levering is de garantieperiode voor alle originele onderdelen vastgelegd in de garantievoorwaarden van **TENWAYS**. Claims binnen de garantie moeten rechtstreeks worden ingediend bij **TENWAYS** en een aankoopbewijs is vereist.

De garantie geldt voor oorspronkelijke eigenaars en is overdraagbaar op volgende eigenaars.

- De garantie dekt de volgende omstandigheden niet:
- Onjuiste montage of installatie van het product door de gebruiker.
- Onjuist of nalatig gebruik, behandeling of modificatie van het product.
- Onderhoud dat afwijkt van de onderhoudsinstructies van het product (bv. gebrek aan onderhoud van de remmen).
- Normale slijtage.
- Defecten die inherent zijn aan de normale gebruiksduur of levensduur van het product.
- Beschadigingen of defecten door ongevallen.

02. VEELGESTELDE VRAGEN

V:

Wat is het model van deze e-bike? Voor welke terreinen is deze e-bike geschikt?

A:

Dit is de AGO X e-bike. Het is stadsfiets bedoeld voor stedelijk asfalt of wegen met weinig schade. Rijd er niet mee op onverharde wegen. Anders kunnen er ongelukken gebeuren.

V:

Wat is het gewicht van de hele fiets inclusief de accu?

A:

Het gewicht is ongeveer 27 kg.

V:

Wat moet ik doen als er onderdelen beschadigd zijn of als er tijdens het gebruik iets abnormaals gebeurt?

A:

Neem contact op met de TENWAYS-klantenservice, of ga naar een erkende technicus voor inspectie en onderhoud.

V:

Hoe lang duurt het om de accu volledig op te laden?

A:

Ongeveer 6 uur.

V:

Wat is de rijafstand van één acculading?

A:

65 tot 100 km.

V:

Wat is de juiste bandenspanning?

A:

De bandenspanning moet tussen 40-65 PSI/2,8-4,5 bar blijven.

V:

Wat is het algemene geluidsniveau van dit product tijdens het rijden?

A:

Dit product heeft de relevante certificering van EN15194-2017 doorstaan, wat betekent dat de fietser tijdens het rijden geen geluid van meer dan 70 dB van deze e-bike hoort.

03. WAARSCHUWINGEN

- Deze fiets is ontworpen voor stadverkeer. Niet gebruiken voor wedstrijden, mountainbiken of in andere offroad-situaties. Het is belangrijk dat je je e-bike en het beoogde gebruik ervan begrijpt, omdat er ongelukken kunnen ontstaan wanneer je de e-bike in situaties gebruikt waarvoor het niet is ontworpen.
- Inspectie en onderhoud zijn zeer belangrijk voor de veiligheid en levensduur van je e-bike. Je moet remmen, banden, stuur en velgen regelmatig controleren. Niet onderhouden onderdelen kunnen breken of slecht presteren, wat levensgevaarlijke ongelukken kan veroorzaken.
- Als je ervoor kiest om een verend kinderzitje te bevestigen, zorg er dan voor dat deze correct is geïnstalleerd en bevestigd om mogelijk letsel te voorkomen.
- Je fiets moet voldoen aan de wettelijke voorschriften voor het rijden op de openbare weg in alle omstandigheden, ook bij slecht weer, 's nachts, 's morgens vroeg of in de schemering. Het is je verantwoordelijkheid bekend te zijn met alle toepasselijke wetten in je land en deze na te leven, met inbegrip van de juiste uitrusting voor uzelf en je e-bike.
- Onjuiste montage, installatie, bediening en onderhoud van accessoires en onderdelen kan ernstig persoonlijk letsel of zelfs de dood tot gevolg hebben. Breng op geen enkele wijze wijzigingen aan in het frame of originele onderdelen. Wijzigingen kunnen schade aan je e-bike veroorzaken en tot levensgevaarlijke ongevallen leiden. Niet op elkaar afgestemde accessoires of onjuiste installatie kunnen de productprestaties nadelig beïnvloeden en het rijden onveilig maken.
- Zoals alle mechanische onderdelen zijn ook de onderdelen van e-bikes onderhevig aan slijtage. Verschillende materialen en onderdelen kunnen op verschillende manieren reageren op slijtage of spanningsmoeheid. Zorg ervoor dat je reserveonderdelen beschikbaar hebt voor banden, remblokken en andere slijtbare onderdelen. Als de levensduur van een onderdeel is overschreden, kan het plotseling defect raken, waardoor de gebruiker letsel kan oplopen. Scheuren, krassen of kleurveranderingen wijzen erop dat de levensduur van het onderdeel is bereikt en dat het moet worden vervangen.
- Wees extra voorzichtig wanneer je accessoires van derden op je e-bike monteert. Kinderzitjes en bagagedragers kunnen de belasting verhogen en het totale zwaartepunt van de e-bike doen toenemen. Als je de macht over het stuur verliest, kunnen je en de passagier levensgevaarlijk gewond raken.
- Raak de remschijven niet aan terwijl de voor- en achterwielen nog draaien, of direct nadat je de remmen hebt gebruikt. Je kunt letsel of brandwonden oplopen.
- Als je vragen heeft met betrekking tot de accu, neem dan contact op met de klantenservice van TENWAYS.
- Tijdens het rijden is concentratie vereist. Plotseling remmen of sturen kan tot een ongeval leiden.
- Breng geen wijzigingen aan en knoei niet met de motor en het ingebouwde computersysteem van de e-bike. Wijziging of aanpassingen van welke aard dan ook maakt je garantie ongeldig en kan een levensgevaarlijk ongeval veroorzaken.
- De reminstellingen verschillen per land / regio. Controleer welke remhendel het op welke rem werkt. Indien dit niet overeenstemt met je voorkeur, raden wij je aan een ervaren technicus te vragen de instellingen te wijzigen.
- Fietsen in de stad kan gevaarlijk zijn. Rijden zonder helm kan

leiden tot ernstige verwondingen of zelfs de dood.

- Gebruik geen headset en telefoneer niet tijdens het rijden.
- Rijd niet wanneer je de e-bike niet volledig onder controle heeft.
- Wees extra voorzichtig op gladde wegen of bij vochtig weer. Rijd langzaam en rem lichtjes om een langere remweg mogelijk te maken.
- Je rijsnelheid moet afgestemd zijn op de wegomstandigheden, je capaciteiten en de plaatselijke wet- en regelgeving.
- Onze schijfremmen hebben een beter remvermogen en presteren mogelijk anders dan andere remsystemen. Maak uzelf vertrouwd met het specifieke gevoel voordat je voor het eerst gaat rijden.
- Controleer of alle lichten goed werken en niet bedekt zijn. Wij bevelen het gebruik van verlichting in alle omstandigheden aan om maximaal zichtbaar te zijn.
- Plaats geen kinderzitje in de AGO X. Dit kan letsel of de dood tot gevolg hebben.
- Laat de motor niet gedurende lange tijd onder hoge belasting draaien.
- Laad de e-bike alleen op met opladers van TENWAYS.
- Plaats de fiets niet in of nabij een sterk magnetisch veld en plaats geen magnetische voorwerpen in de buurt van de trapas.
- De fiets is ontworpen voor een maximumgewicht van 120 kg; overschrijding van dit gewicht kan levensgevaarlijk zijn.
- Hang geen tassen, paraplu's of andere grote of zware voorwerpen aan het stuur.
- Draag tijdens het rijden geen lange kleding, aangezien deze verstrikt kan raken in de wielen of het crankstel.
- Probeer de interne onderdelen van de e-bike niet te openen of aan te raken, aangezien dit permanente schade kan veroorzaken.
- Stel de motor of zijn doos niet bloot aan sterke schokken en voorkom dat de motor onder water komt te staan.
- Probeer het scherm niet te verwijderen, tenzij dit nodig is voor onderhoud.
- Gebruik geen onderdelen van andere e-bikemerken op TENWAYS e-bikes.

- Deze handleiding kan niet de installatie- en onderhoudsmethoden voor elk e-bike onderdeel behandelen, en de technische gegevens die in teksten en illustraties in de handleiding worden getoond, kunnen ook veranderen. Neem contact op met TENWAYS als je geen antwoord kunt vinden op je technische problemen.

OPGELET

- De accu **MOET** vóór gebruik in de accuhouder van het frame worden vergrendeld.
- Zorg ervoor dat de accu en de lader niet beschadigd zijn voordat je ze oplaadt.
- Sluit de plus- en minpool van de accu niet op elkaar aan.
- Stel de accu niet bloot aan hoge temperaturen.
- Zorg ervoor dat de acculader losgekoppeld is van de accu en correct is geplaatst voordat je gaat rijden.
- Laad de accu op bij temperaturen tussen 10 en 26 graden Celsius.
- Stel de accu niet bloot aan zout water en laat de e-bike niet voor langere tijd in de regen staan.
- Gebruik alleen originele apparatuur voor het opladen.